

"É TERMINANTEMENTE PROIBIDO ALTERAR ESTA CÓPIA, SENDO VETADA SUA REPRODUÇÃO POR

QUALQUER MEIO, A MENOS QUE DEVIDAMENTE AUTORIZADO. RESERVA-SE A GS

O DIREITO DE MODIFICAR ESTA ESPECIFICAÇÃO SEMPRE QUE JULGAR NECESSÁRIO."

C:\G&S\G&S PV1000mm\

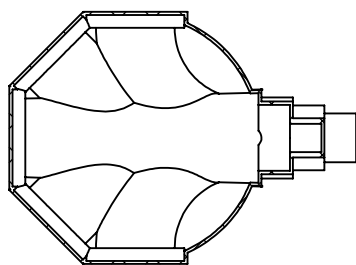
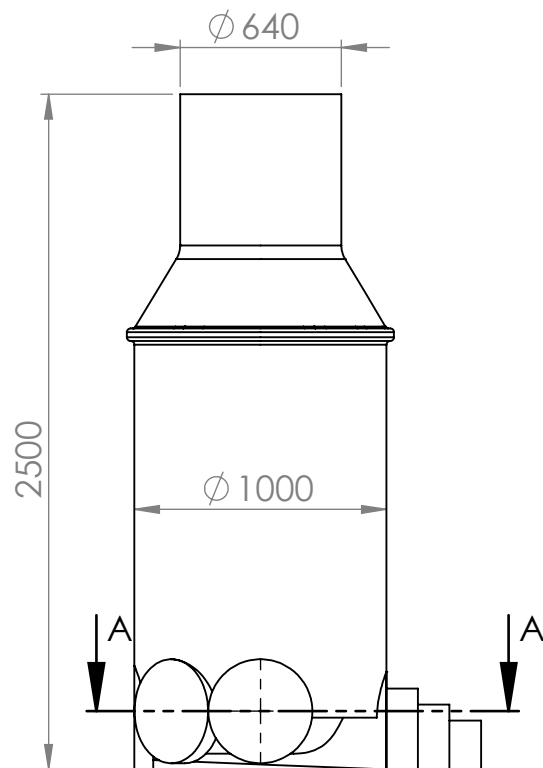

SEÇÃO A-A

REVISÃO	DESCRIÇÃO DA ALTERAÇÃO	EXECUTANTE	DATA
---	---	---	---

1. Entradas disponíveis através de anéis de vedação para tubos de DN50 até 350mm.
2. Saídas tipo ponta nas DN150, DN20, DN250mm e DN300mm
3. Polietileno linear para rotomoldagem.
4. Disponível na cor Ocre.
5. Material virgem Com aditivos Anti-UV

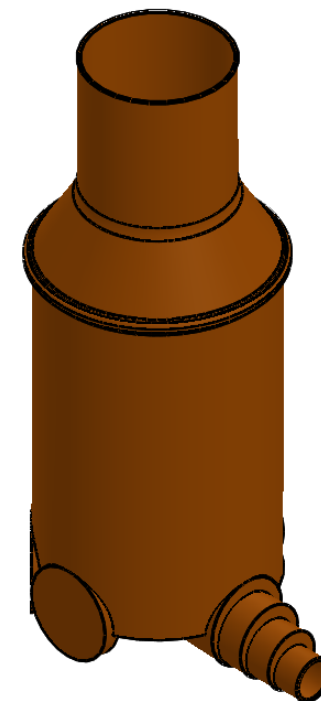

ESCALA	TOLERÂNCIA GERAL LINEAR						TOLERÂNCIA GERAL ÂNGULAR					ÍTEM	MATERIAL	PE Baixa/Média Densidade
<b>1:30</b>	De	De	De	De	De	De	De	De	De	De	De	ACIMA DE 400	TRATAMENTO	
1° DIEDRO	0,5	6	30	120	315	1000	0,5	10	50	120			PINTURA	
	até	até	até	até	até	até	até	até	até	até	até			
	6	30	120	315	1000	2000	10	50	120	400				
	±0,1	±0,2	±0,3	±0,5	±0,8	±1,2	±1°	±30'	±20'	±10'	±5'			
Unidade de Medida: mm	PESO PÇ (Kg):						VOLUME (mm³):					PROJETISTA: GEAN		DATA
TÍTULO:													CÓDIGO	PV 1000 x 2500



DATA  
02/10/2018